

Manual/Gebrauchsanleitung/Manuel

EN/DE/FR

EL Multi-Table



The EL Multi-Table is a flexible creative tool for universal Table-Top shootings. The latest design is a robust, ultra stable aluminium profile construction and is very easy to setup. The EL Multi-Table offers variable radius curves with a multi-angle, adjustable height-shooting surface. A secondary transparent shooting surface enables heavier objects to be photographed without the surface deforming.

An optional, additional tray can be mounted for reflective or transmitted lighting effects.

EL-Multi-Table Facts

- Ultra stable aluminium profile construction.
- Easy and fast to assemble.
- Two rear castors for easy positioning.
- Strong clamps for height and angle adjustments.
- Secondary transparent shooting surface for heavier objects.
- An optional tray can be mounted for lighting effects.
- 80 x 200 cm shooting surface.
- Two Plexiglas backgrounds; 1x transparent and 1x white opal, the other side is glossy.



The box includes:

- 2x Table side parts, pre-mounted; right side N° 1, left side N° 2.
- 1x Aluminium profile middle rail 116.5 cm N° 3
- 1x Aluminium profile background support rail 82.5 cm No. 4
- 2x Allen keys

The Plexiglas backgrounds come in a separate shipping box, when ordered with the table
 1x (code 26265) Plexiglas plate white, (matt- glossy) 0.3 x 80 x 200 cm, 7.5 kg.
 1x (code 26267) Plexiglas plate transparent 0.5 x 80 x 100 cm, 11.5 kg.



2 x



right side : n° 1
 left side : n° 2

1 x



n°3

1 x



n°4



Allen keys

1/ Remove plastic covers from the rail.



2/ Insert the connection bolt / screw into the middle rail and connect it with the foot of the table side part.



3/ Now connect the middle rail and vertical rail with the bolt and tighten the screw with the Allen key as shown in the picture.



4/ Repeat step 1 -3 to for the second table side part.

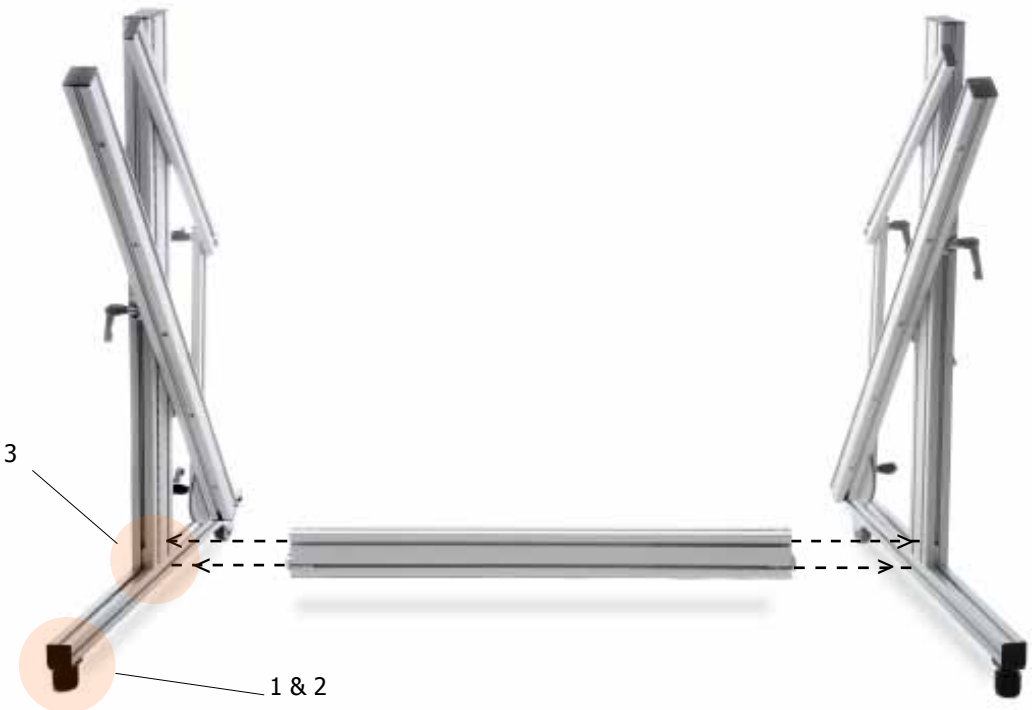

5/ After fixing the middle rail, unfold the side parts and mount the background support rail.



6/ Adjust the right and left background support rails at same height and angle like you see in the image. For easier height adjustments you find a centimetre scale on both vertical rails. The background support rails for the shooting surface should be balanced that the table does not fell over when the Plexiglas plates are inserted.

7/ Remove the plastic cap protection from the rail N° 4 and insert the screw to fix the background support rail.

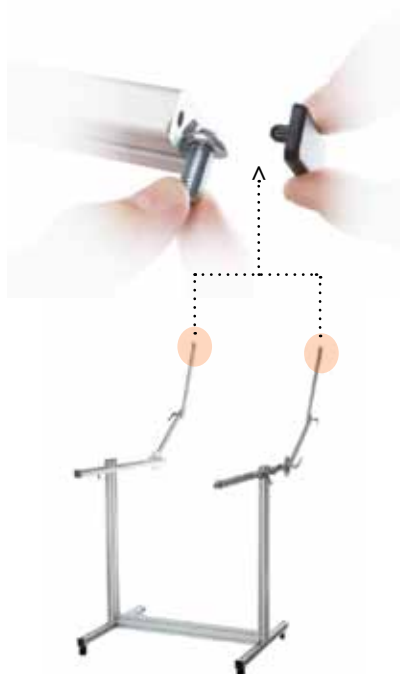

8/ This picture shows how to insert the Plexiglas plates.
Please remove the protection film on the both sides of
the Plexiglas before inserting it!



9/ Before the Plexiglas plates can be inserted, unscrew
the background fixing screw underneath the
background support rails. Now insert the transparent
and the white Plexiglas plates into the support rails
and fix the screws. This will stabilize the table and
holds the Plexiglas plates in its support.



The EL Multi-Table is now ready to use.

ENG



Ensure that all screws and
connections are well fixed
before objects are placed
on the table.



| | code | |
|--------------------------------|-------|---|
| EL Multi-Table | 19228 | Complete with two Plexiglas plates 1x Plexiglas plate white, matt/glossy 0.3x80x200 cm /7.5 kg 1x Plexiglas plate transparent 0.5x80x100 cm / 11.5 kg |
| EL Multi-Table | 19227 | without Plexiglas plates |
| EL Multi-Table additional tray | 19226 | including Plexiglas plate transparent 80x100 cm for second shooting surface |
| EL Multi-Table additional tray | 19225 | without Plexiglas plate |
| Plexiglas plate white | 26265 | matt/glossy 80x200 cm |
| Plexiglas plate transparent | 26267 | 80x100 cm |

Option – Accessories

An optional, additional tray can be mounted for reflective or transmitted lighting effects.

Additional tray



Der EL Multi-Table ist eine kompakte und extrem stabile Neukonstruktion auf Basis von Aluminiumprofilen. Zusätzlich kann eine zweite Tischebene montiert werden die es ermöglicht mit Farbfolien, doppelten Hintergründen und Durchlichteffekten zu arbeiten. An dem Tischprofil können Blitzköpfe angeklemt werden ohne die Stabilität negativ zu beeinflussen. Mit Rollen versehen, kann der EL Multi-Table leicht im Studio bewegt werden. Der weisse Plexiglashintergrund wird einseitig matt und glänzend geliefert. Der Photograph entscheidet welche Oberfläche für seine Aufnahme benötigt wird.

EL Multi -Table Fakten

- Schneller Aufbau
- Stabile wackelfreie Aluminiumprofil Konstruktion.
- Durch zwei Plexiglashintergründe kein durchsacken der Aufnahmefläche.
- Extrem stabile Klemmgriffe zur Winkel- und Höhenverstellung der Hohlkehle.
- Optionale zweite Aufnahmefläche kann montiert werden.
- Zwei feste Standfüße und zwei Rollen die den Transport im Studio vereinfachen.
- Aufnahmefläche 80 x 200 cm



Der Versandkarton beinhaltet:

- 2x Seitenteile / rechte Seite No. 1 - linke Seite No. 2
- 1x Mittelstrebe 116.5 cm No. 3
- 1x Plexiglas Abschlussprofil 82.5 cm No. 4
- 2x Imbusschlüssel



Die Plexiglasplatten werden in einer separaten Verpackung geliefert.
 1x 26265 Plexiglasplatte weiss, matt/glänzend 80x200 cm
 1x 26267 Plexiglasplatte transparent 80 x 100 cm

2 x



rechte Seite : n° 1
 linke Seite : n° 2

1 x



n°3

1 x



n°4



Imbusschlüssel

1/ Entfernen Sie die Plastikschutzkappen vom Profil



2/ Führen Sie das Verbindungselement der Mittelstrebe ° 3 rechtwinklig in das Fußprofil.

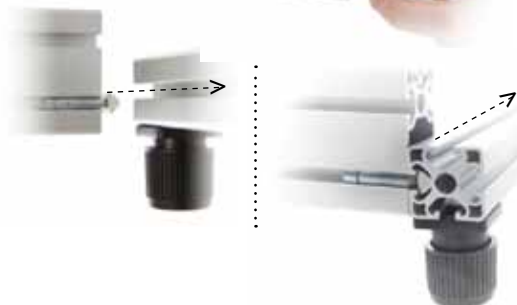

3/ Die Seitenteile No. 1 & 2 ebenfalls mit der Mittelstrebe verbinden. In der Seitenstrebe befindet sich ein Bolzen mit Innengewinde der mit der Befestigungsschraube der Mittelstrebe verschraubt wird.



4/ Wiederholen Sie die Schritte 1-3 um das zweite Seitenteil mit der Mittelstrebe zu verbinden.

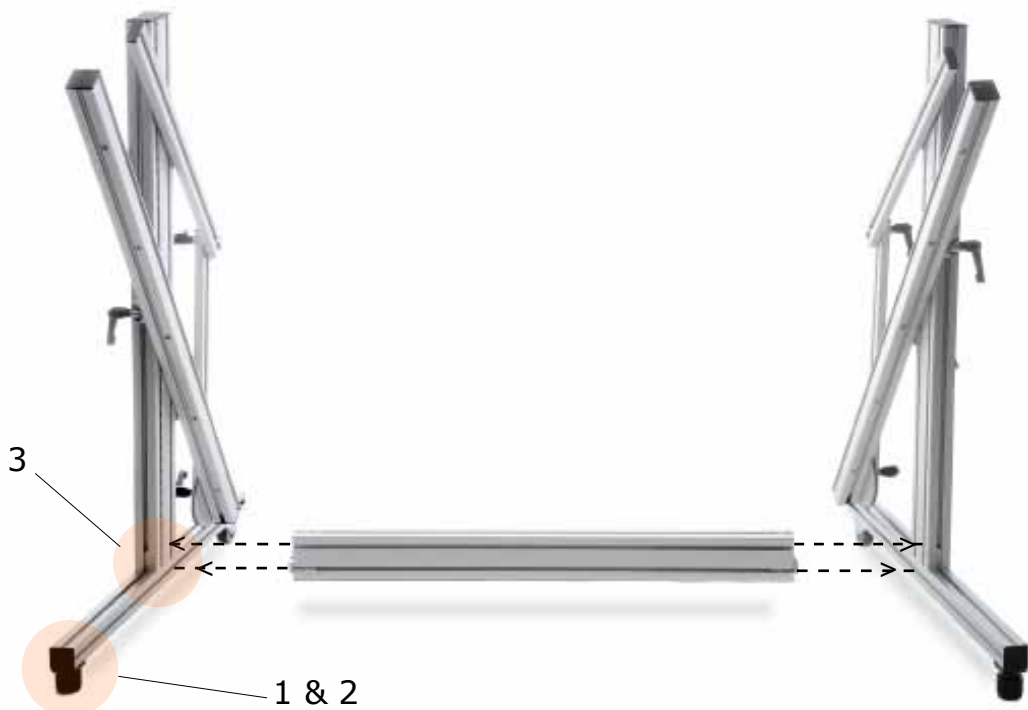

5/ Nachdem die untere Mittelstrebe befestigt wurde, ist der Aufnahmetisch bereit für die Montage des Hintergrund - Abschlussprofils.



6/ Die Halteschienen für den Plexiglashintergrund sollten rechts und links auf gleiche Höhe fixiert werden. Auf der Innenseite des vertikalen Profils ist ein Maßband zu sehen um die seitlichen Hintergrundhalterprofile in der Höhe auszurichten. So vermeiden Sie das die Plexiglasscheibe verkanntet, wenn sie in das Profil eingeführt wird. Es wird eine Wasserwaage und eine zweite Person benötigt.

7/ Entfernen Sie die Schutzkappen des Abschlussprofils n° 4 und führen Sie die Verbindungsschrauben ein. Die Verbindungsschraube wird nun rechts und links mit dem verstellbaren Hintergrundhalterahmen verschraubt..

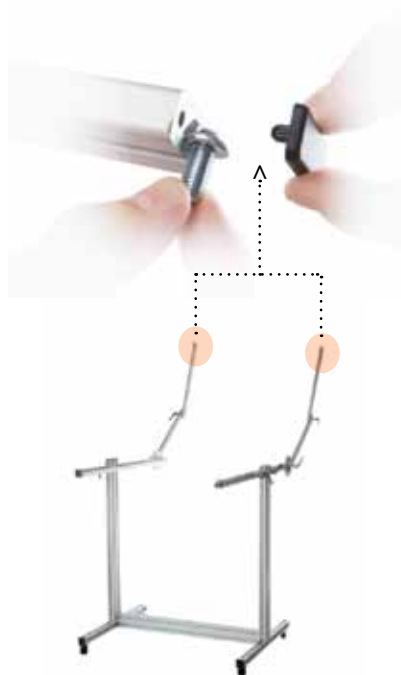

8/ Bevor die Plexiglasscheiben eingeführt werden können müssen die Fixierschrauben and der Unterseite des Profils gelöst werden. Führen Sie zuerst die 80 x 100 cm transparente Plexiglasscheibe ein, dann die 80 x 200 cm weiße Plexiglasscheibe. Entfernen der Plexiglas-Schutz folie an beiden Seiten!



9/ Fixieren Sie den Plexiglashintergrund mit dem rechten und linken Halteprofil und dem Abschlussprofil. Damit erhält der Aufnahmetisch maximale Stabilität.



Der EL-Multi-Table ist jetzt einsatzbereit!

DE



| | Artikel | |
|--------------------------------|---------|--|
| EL Multi-Table | 19228 | Komplett mit Plexiglashintergrund 1x 26265 Plexiglasplatte weiss, matt/glänzend 80x200 cm 1x 26267 Plexiglasplatte transparent 80 x 100 cm |
| EL Multi-Table | 19227 | ohne Plexiglashintergrund |
| EL Multi-Table Zusatzhalterung | 19226 | mit Plexiglasscheibe 80 x 100 cm für zweite Tischebene |
| EL Multi-Table Zusatzhalterung | 19225 | ohne Plexiglasscheibe 80 x 100 cm für zweite Tischebene |
| Plexiglasplatte weiss, | 26265 | matt/glänzend 80 x 200 cm |
| Plexiglasplatte transparent | 26267 | 80 x 100 cm |

Option – Zubehör

Der EL Multi-Table kann mit einer zusätzlichen Tischebene ausgestattet werden, die entweder oberhalb oder unterhalb des weissen Plexiglas Hintergrundes montiert wird. Die Zusätzliche Ebene ermöglicht weiter Effekte und Einspiegelungen.



La EL Multi-Table est l'outil indispensable pour la photographie d'objets.

Son tout nouveau design, en profilé d'aluminium robuste, rend la EL Multi-Table ultra stable et très flexible. Grâce à sa nouvelle conception, sa surface de prise de vue offre un large éventail de possibilités d'ajustement (réglage de la hauteur, de la courbe du fond, de l'angle du plateau, et plus encore). Une deuxième plaque de plexiglas transparent vous permettra de photographier des objets lourds sans déformer la surface de prise de vue. En option, un plateau supplémentaire peut être ajouté à la table, permettant encore plus de souplesse.

Caractéristiques

- Construction en profil d'aluminium pour une stabilité optimale.
- Montage facile et rapide.
- Deux roulettes arrière facilitant le déplacement.
- Système de serrage très solide (réglage hauteur/angle).
- Deuxième plaque de plexiglas pour plus de rigidité.
- Un plateau supplémentaire en option.
- Grande surface de prise de vue 80 x 200 cm.
- Deux plaques de plexiglas; 1x transparent et 1x opal blanc, brillant sur une des faces.



Contenu du carton

2x Partie latérale prémontée; partie droite N° 1, partie gauche N° 2.

1x Traverse de la base en aluminium, 116.5 cm N° 3

1x Traverse supérieure de maintien du plexiglas, 82.5 cm No. 4

1x Clés imbus et tournevis

Les fonds en plexiglas sont dans un autre carton.

1x (code 26265) Plaque de plexiglas blanc diffusant, (face mate et brillante)
0.3 x 80 x 200 cm, 7.5 kg.

1x (code 26267) Plaque de plexiglas transparent 0.5 x 80 x 100 cm, 11.5 kg.



2 x



partie droite : n° 1
partie gauche : n° 2

1 x



Traverse de la base, n°3

1 x



Traverse supérieure de maintien du plexiglas, n°4



Clés imbus et tournevis

1/ A l'aide d'un tournevis, ôter les capuchons en plastique noir se trouvant à l'extrémité des parties latérales.



2/ Dévisser de quelques tours les deux extrémités de la traverse de la base (n°3) et la faire glisser à l'intérieur du profil latéral (partie n°1)



3/ Comme montré sur l'image ci-contre, connecter la traverse de la base à la partie latérale.



4/ Répéter les opérations 1 à 3 pour la deuxième partie latérale.

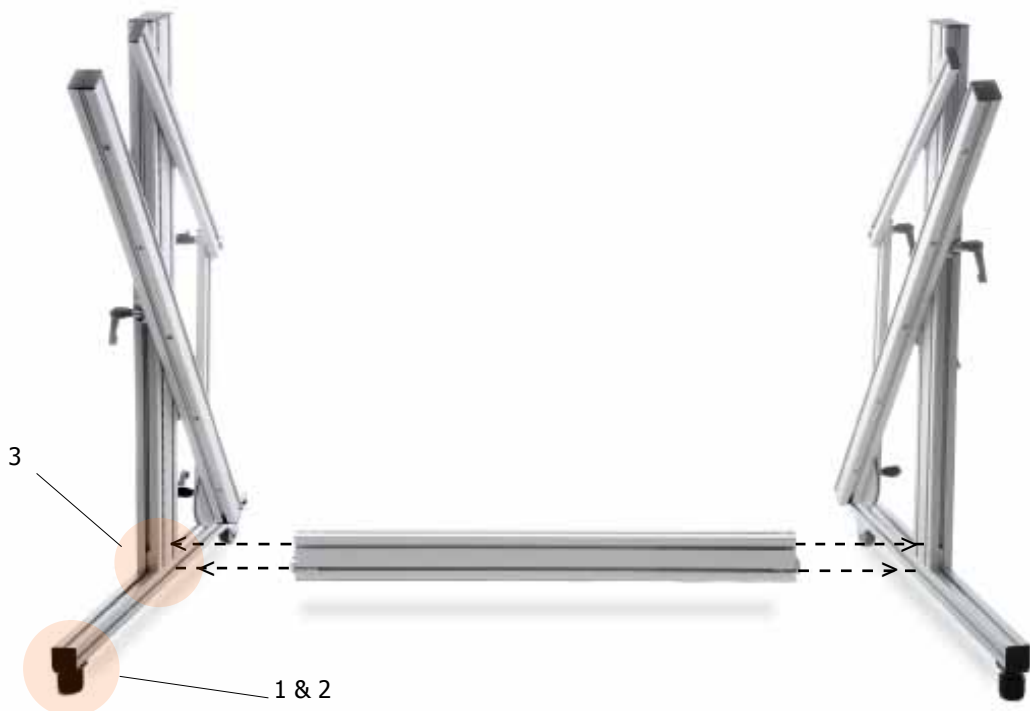

5/ Après avoir fixé la traverse de la base (n°3), déplier la structure de la table (comme montré sur l'image ci-contre).



6/ Placer les deux bras latéraux à la même hauteur (régle graduée) et avec le même angle. Latéralement, les deux bras doivent également être positionnés à distance égale.

7/ Ôter les capuchons en plastique noir de l'extrémité des deux bras (voir image ci-contre) et insérer la vis à l'intérieur du profil (la rondelle doit être à l'intérieur du profil). Fixer ensuite la partie n°4.

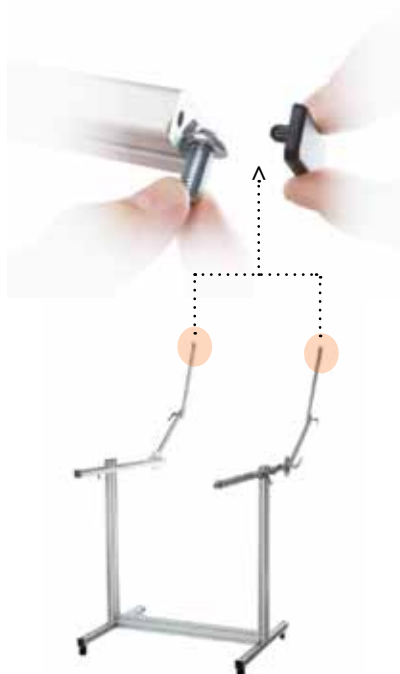

8/ Dévisser de quelques tours les vis se trouvant sous les bras de soutien. Cela facilitera l'insertion des plaques de plexiglas.

Insérer la plaque de plexiglas transparent puis, par dessus, enfiler le plexiglas blanc. Les deux plaques de plexiglas apportent plus de rigidité à la table, les objets lourds ne déformeront pas la table. Détacher le film de protection sur les 2 faces du plexiglas avant de l'enfiler dans les rainures!



9/ Une fois les deux plaques de plexiglas insérées, fixer l'extrémité du plexiglas blanc dans la fente de la partie n°4. Visser ensuite correctement toutes les vis se trouvant sous les profils (voir image ci-contre).



La EL Multi-Table est maintenant prête!

FR



Assurez-vous que toutes les vis sont bien serrées, vous gagnerez en stabilité.



| | code | |
|--|-------|--|
| EL Multi-Table complète | 19228 | Complète avec: 1x plexiglas blanc diffusant (face mate et brillante) 0.3x80x200 cm /7.5 kg 1x plexiglas transparent 0.5x80x100 cm / 11.5 kg |
| EL Multi-Table | 19227 | Sans les plaques de plexiglas |
| Plateau supplémentaire | 19226 | Inclus plaque de plexiglas transparent 80x100 cm |
| Support de plateau | 19225 | Sans la plaque de plexiglas |
| Plaque de plexiglas blanche diffusante | 26265 | une face mate, une brillante 80x200 cm |
| Plaque de plexiglas transparent | 26267 | 80x100 cm |

Option – Accessoires

Un plateau supplémentaire peut être ajouté à votre table. Il étendra les possibilités d'effets de lumière et facilitera certains travaux.

Plateau optionnel

